

# CMM System - Anzeigemodul für Rahmen DMR-14

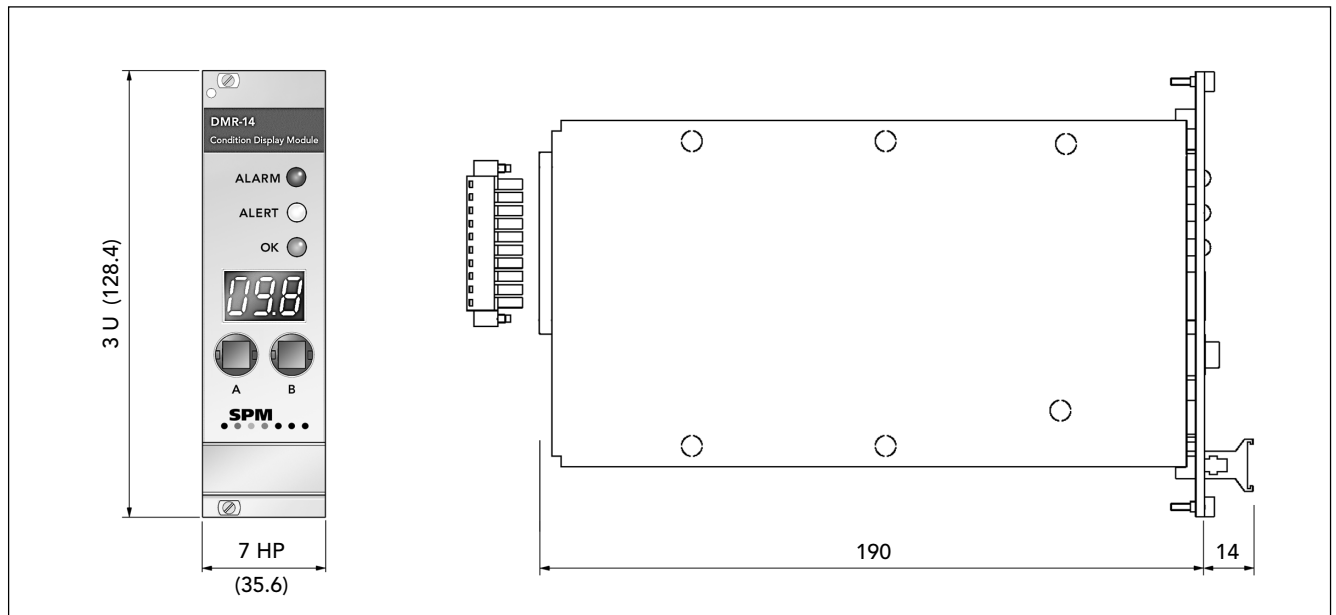

DMR-14 ist ein zweikanaliges Anzeigemodul für Analogsignale 4-20 mA. Bis zu 20 Meßbereiche können von einer vorprogrammierten Liste (13 Programme) gewählt oder von Anwender eingestellt werden (7 Programme).

Das Modul wird in einem Standard 19" Rahmen eingebaut und mit 12 bis 24 V Gleichstrom von geerdeter Spannungsquelle versorgt.

Die beiden Relaisausgänge können je einem Eingangskanal zugeordnet werden. Alternativ werden einem Eingangskanal beide Relaisausgänge zugeordnet, wodurch die Schaltung von Vorwarnung und Alarm bei verschiedenen Signalpegeln ermöglicht wird.

Mittels Drucktasten können für jeden Kanal der Meßbereich und zwei Alarmpegel eingestellt werden. Die Einstellungen sind gegen Stromausfall geschützt.

Die Zustandsanzeige besteht aus drei farbigen LEDs: grün leuchtet bei Meßwerten unter dem ersten Alarmpegel, gelb nach Überschreiten des ersten Alarmpegels, rot nach Überschreiten des zweiten. Bei Absinken des Signals unter 4 mA blinkt die gelbe LED.

Die Meßwertanzeige ist dreiziffrig. In Zweikanaleinstellung alterniert die Anzeige zwischen den beiden Kanälen und zeigt erst die Kanalnummer und danach den Meßwert.

## Technische Daten

Eingänge:	2
Eingangssignale:	4 bis 20 mA
Ausgänge:	2 Relais, 24 V / 100 mA
Meßbereich:	wird individuell auf das Eingangssignal eingestellt
Meßwertanzeige:	3 Ziffern, LED
Zustandsanzeige:	grüne, gelbe, rote LED
Alarmgrenzen:	2 pro Eingang, Einstellung mit Drucktasten
Alarmverzögerung:	0 bis 600 s pro Alarmpegel
Drucktasten:	2, für sämtliche Einstellungen
Fehleranzeige:	blinkende gelbe LED = Signal unter 4 mA (Leitungsfehler)
Meßwiderstand:	47 $\Omega$
Spannungsversorgung:	12 bis 24 V DC ( $\pm 10\%$ gemäß EN50082-2)
Versorgungsstrom:	max 0,1 A
Temperaturbereich:	0 bis 55 °C
Umfeldschwingung:	max. 5 mm/s Veff
Ausführung:	Anodisiertes Aluminium, nicht geschützt
Befestigung:	19" Rahmen, Anschlußstecker mit Schraubterminalen für max. 1,5 mm <sup>2</sup> Kabel
Abmessungen:	3 U x 7 HP x 204 mm, DIN 41494
Gewicht:	200 g

